

Réf 213120 OUTDOOR GREY / LIGHT GREY CLOTH

Réf 213110 OUTDOOR WHITE / LIGHT GREY CLOTH

Réf 213140 OUTDOOR GREY / DARK GREY CLOTH

Réf 213130 OUTDOOR WHITE / DARK GREY CLOTH

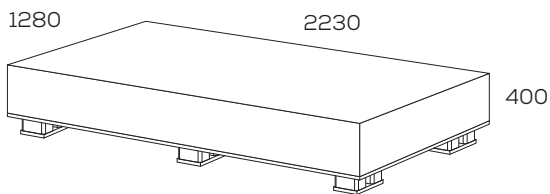

KG 226 kg

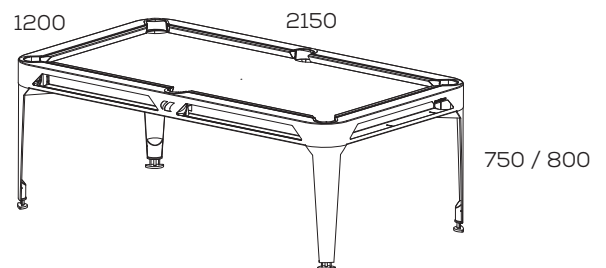

KG 112 kg



ACTIVATION DE GARANTIE
ACTIVATE YOUR GARANTEE
<http://www.cornilleau.com/guarantee-activation>



VIDÉOS DE MONTAGE
ASSEMBLY VIDEOS
www.youtube.com/VideosCornilleau

THIS BOX CONTAINS

97763.9016 White / 97763.7021 Grey x1

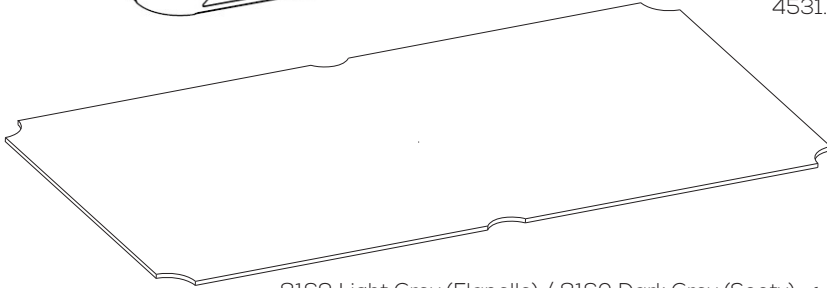
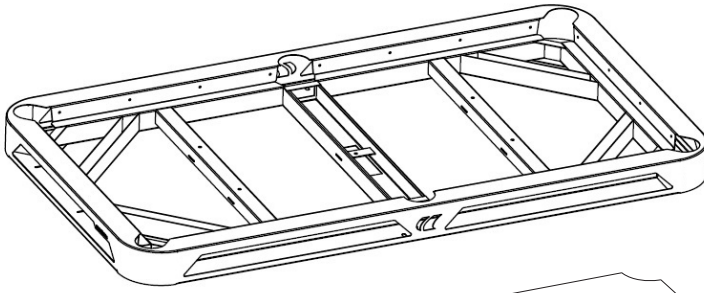

8169 Light Grey (Flanelle) / 8160 Dark Grey (Sooty) x1

4531.9016 White
4531.7021 Grey x4

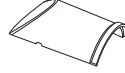

7761.9016 AG White
7761.7021 AG Grey x2

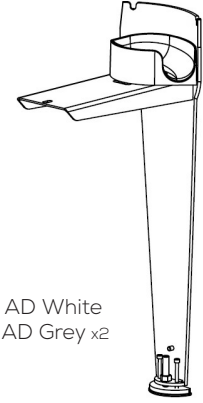
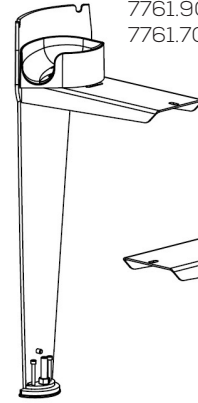

7761.9016 AD White
7761.7021 AD Grey x2

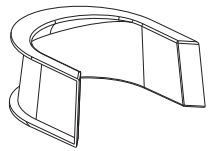

4520.XXXX x4

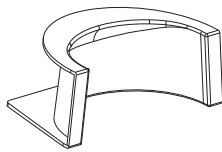

4521.XXXX x2

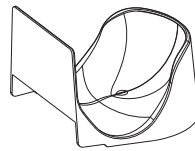

4524.XXXX x2

Couleur/Color	
white	.9016
black	.9005
blue	.5020
orange	.2010
yellow	.1005

4525.9016 White / 4525.7021 Grey x4

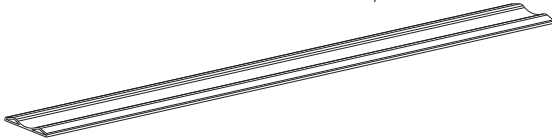

9682 Light Grey (Flanelle) / 9697 Dark Grey (Sooty) x2



9680 Light Grey (Flanelle) / 9695 Dark Grey (Sooty) x2



9681 Light Grey (Flanelle) / 9696 Dark Grey (Sooty) x2

Ref sachet : 2860

Outils	Ref	Nombre	Mesure
10	1125	x24	Ø6
	1165	x13	Ø6
	1261	x17	Ø6x18x1.2
	1166	x8	Ø6x11x1.5
+	1430	x4	Ø4x13
	1891	x4	Ø6x20
+	1895	x2	Ø6x20
	1896	x5	Ø6x55
	4401	x2	Ø50

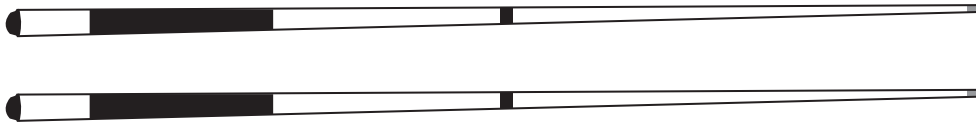

9670 x2

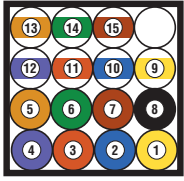

9679 x1



9678 x1



9671 x1



9672 x1



9674 x2

MONTAGE - ASSEMBLY



Montage de toutes les phases à 2 personnes. - Assembly during all stages with 2 people. - Für die Montage sind 2 Personen von Vorteil. - Montage van alle fasen met 2 personen. - Il montaggio richiede 2 persone in tutte le fasi. - Montaje de todas las fases a 2 personas. - Montagem de todas as fases com 2 pessoas - Συναρμολόγηση όλων των φάσεων με 2 άτομα - Minden összeszerelési szakaszt 2 személynek kell elvégezni - Montaż wszystkich etapów przez 2 osoby - Toate etapele de montare trebuie realizate de către 2 persoane - Všetchny montážní kroky musejí provádět 2 osoby. - Сборка на всех стадиях должна производиться 2 лицами.

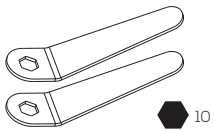

10



6



5

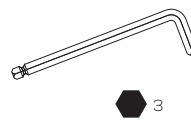

3

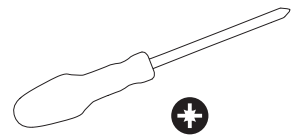

PZ 2



Repetir l'opération (x) fois - Repeat operation (x) times - Wiederholen Sie diesen Vorgang (x) mal - deze handeling (x) maal herhalen - Operazione da ripetere (x) volte - Repetir la operacion (x) veces - Repetir a operação (x) vezes - Επαναλαμβάνετε τη πράξη (x) φορές - Ismétélje meg a műveletet (x) alkalommal - Powtórz czynność (x) razy - Repetați operațiunea de (x) ori - Operaci (x) krát opakujte. - Повторить операцию (x) раз

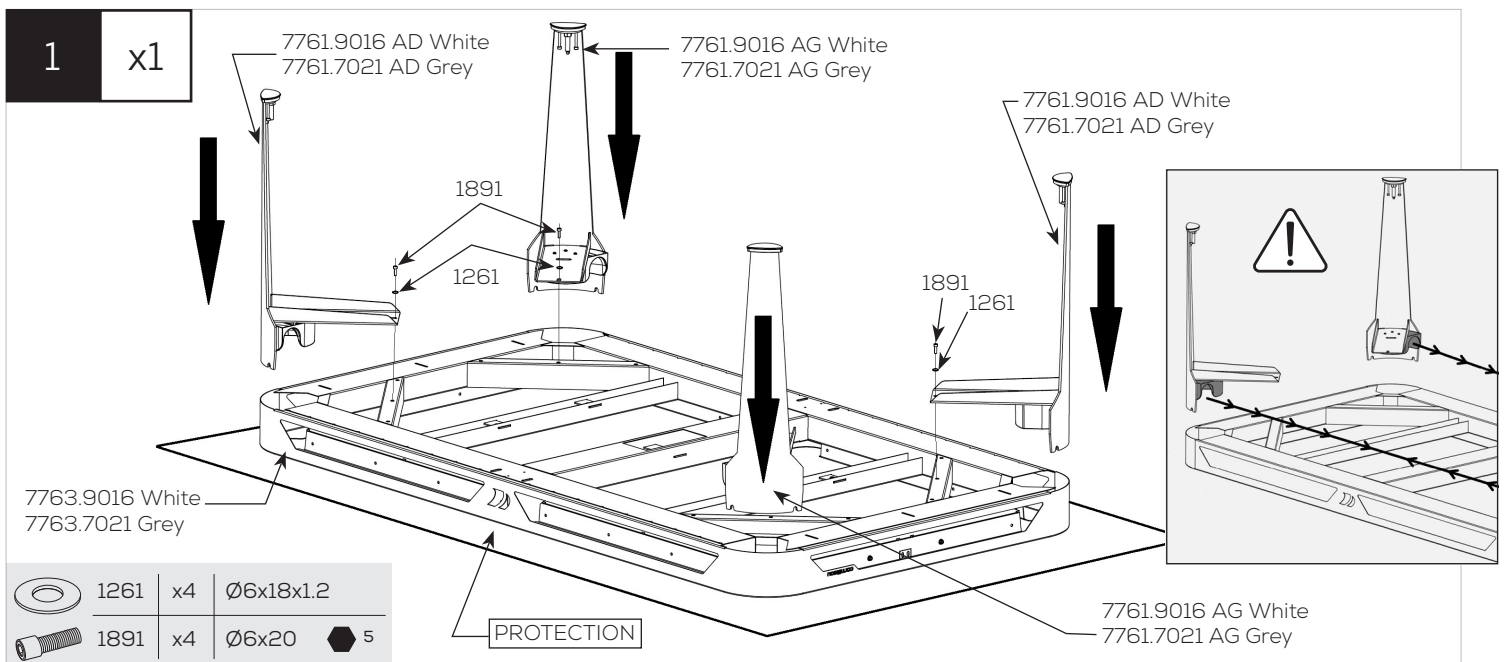

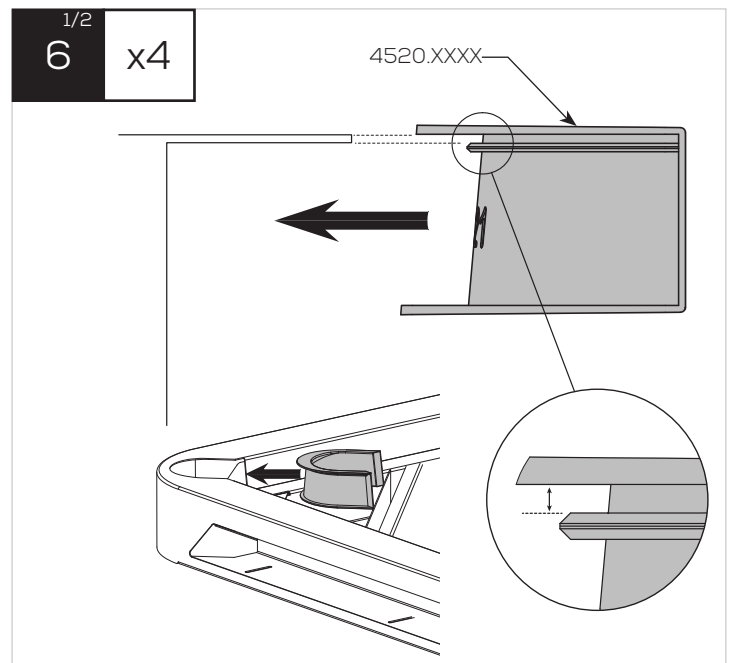
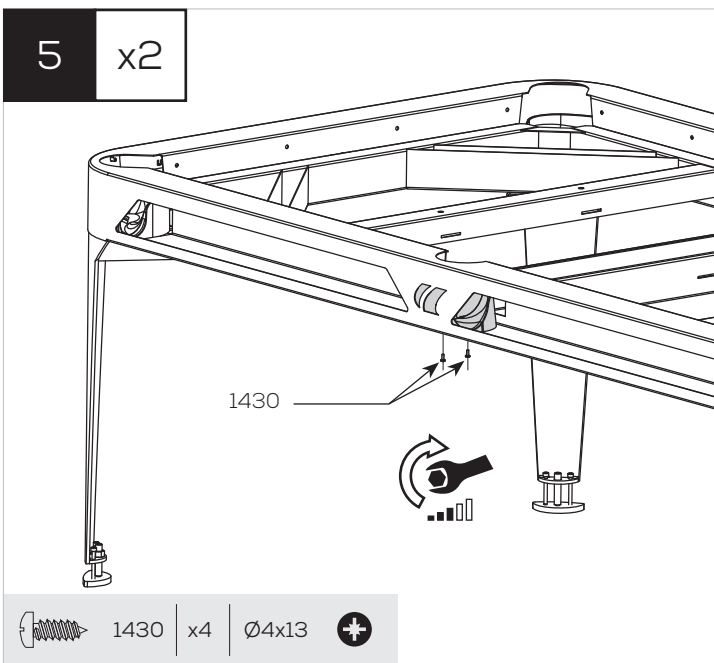
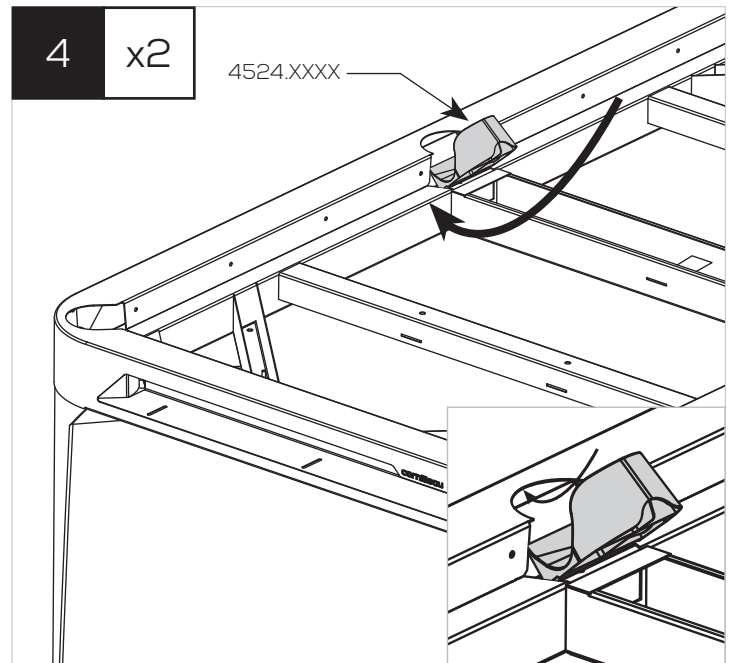
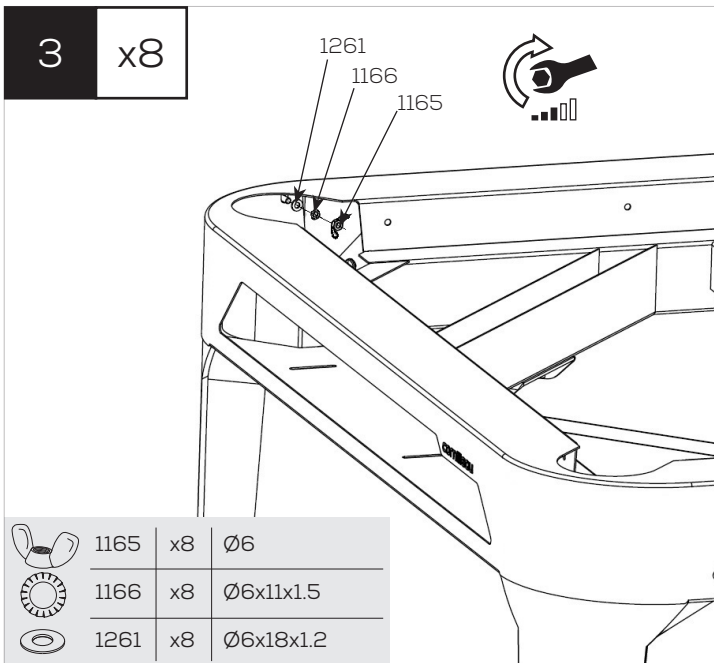
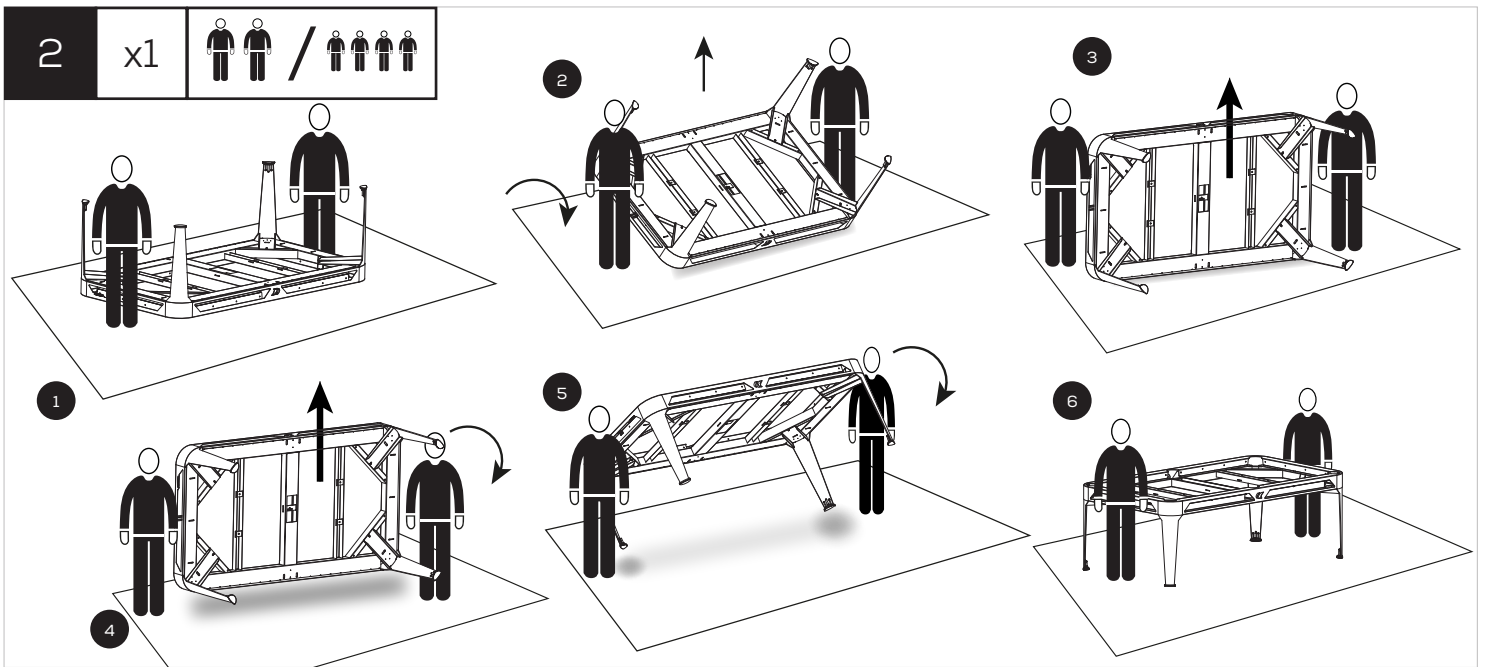

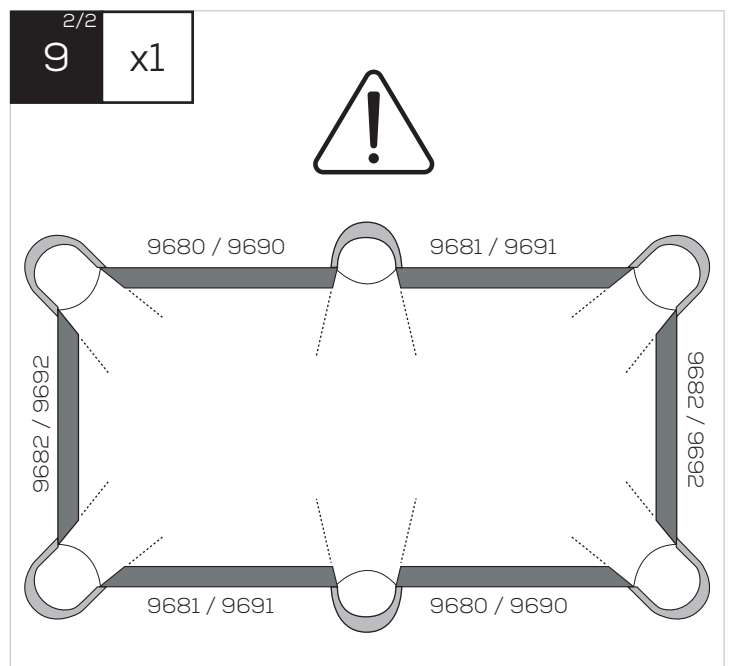
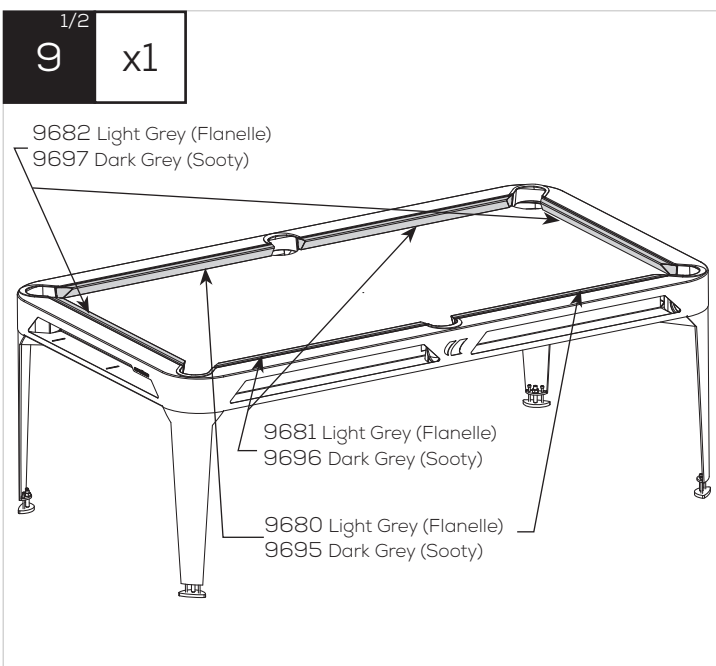
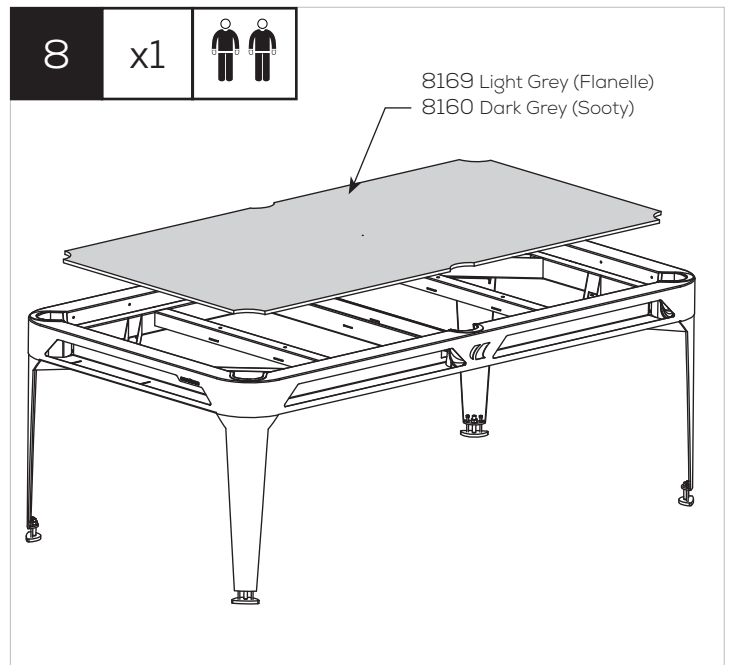
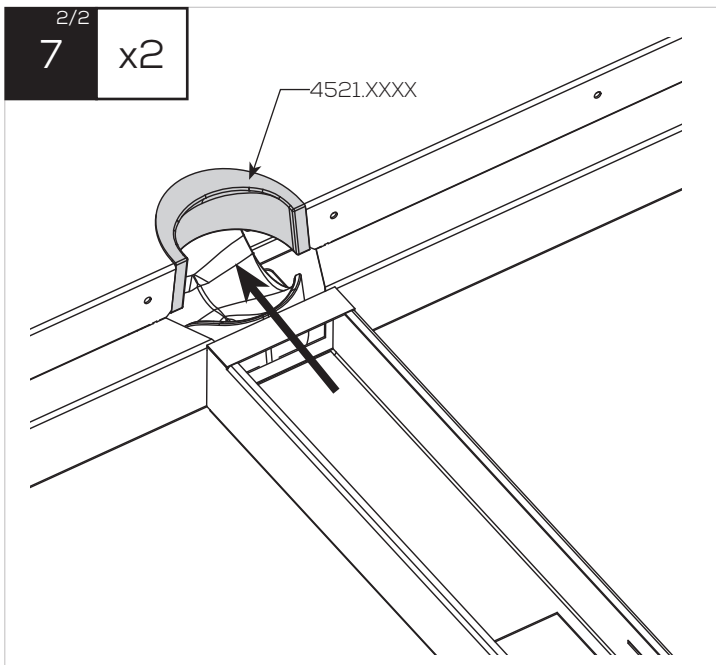
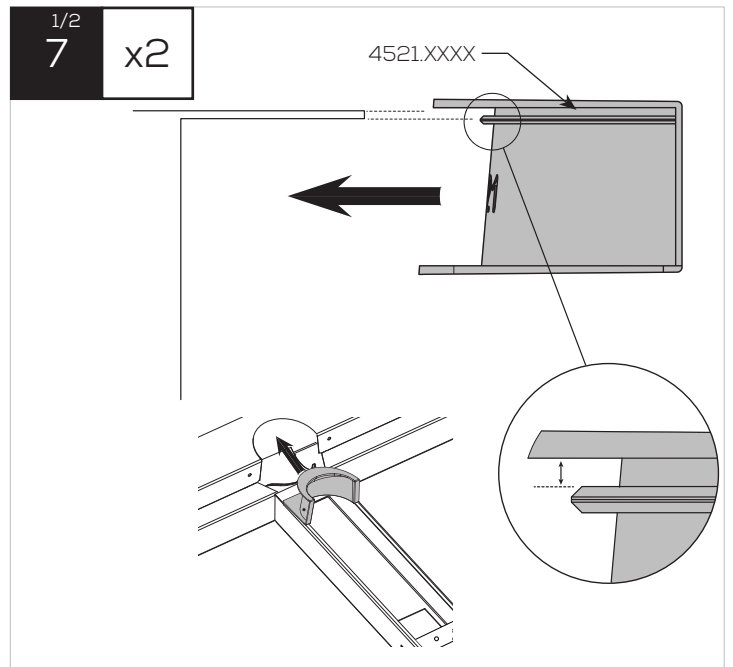
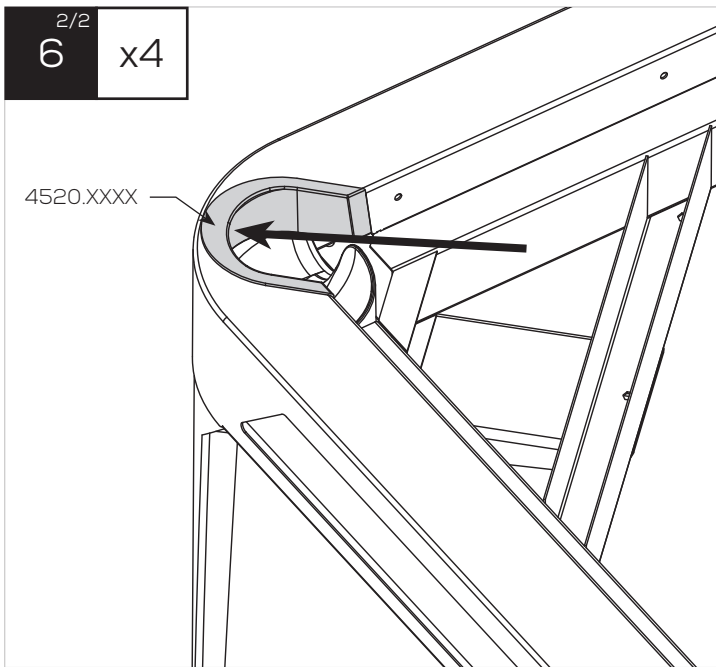

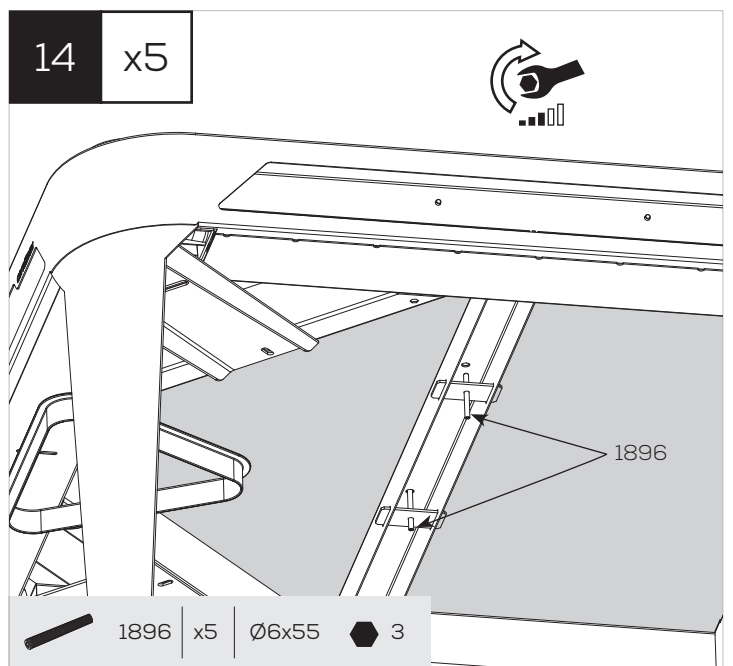
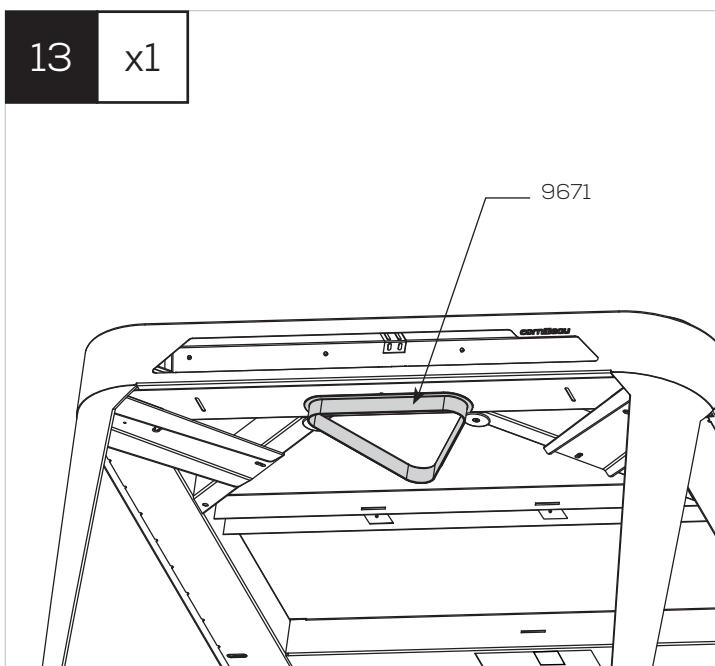
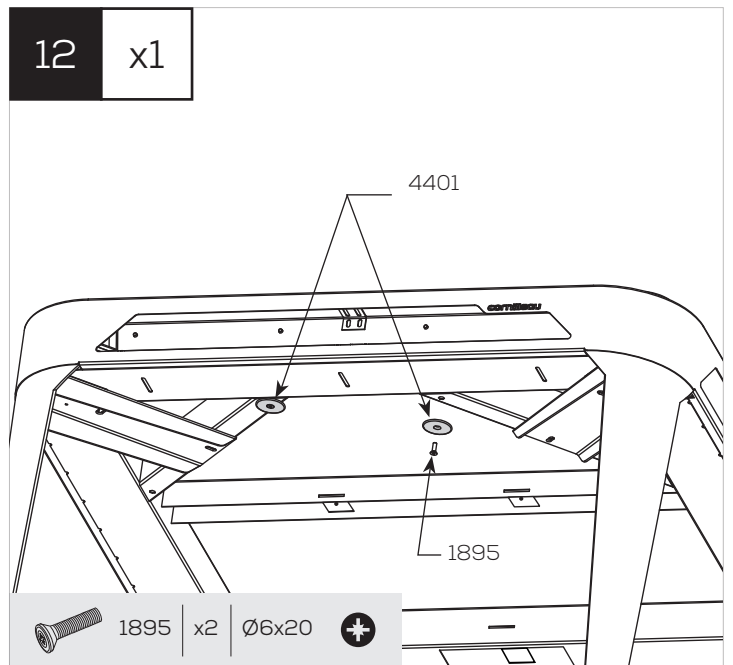
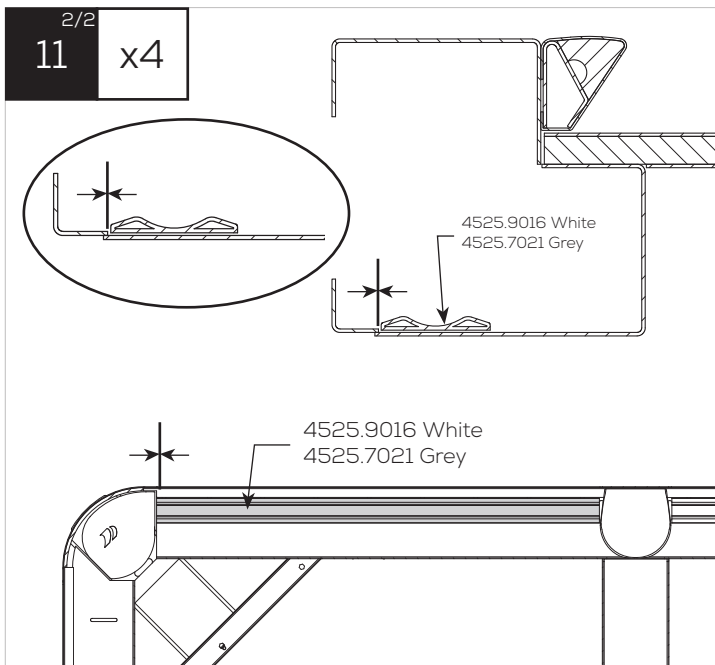
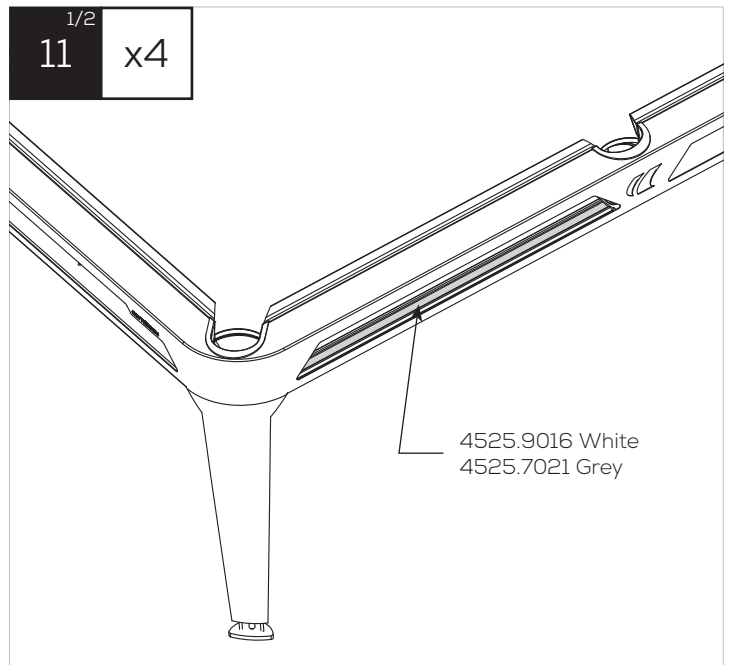
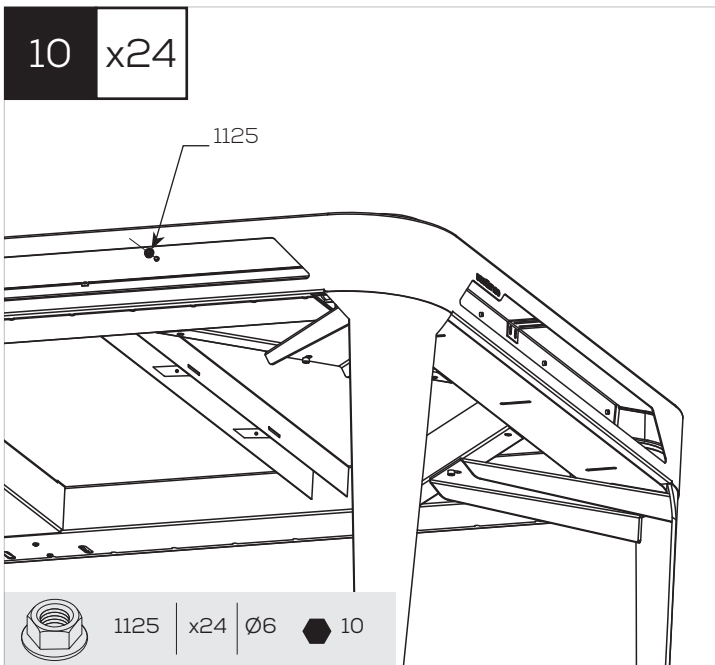

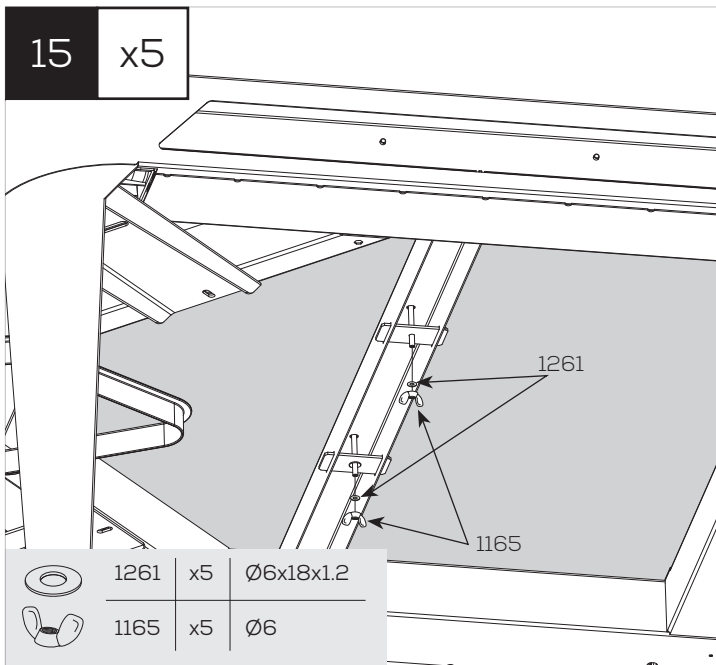

15 x5



	1261	x5	Ø6x18x1.2
	1165	x5	Ø6

16

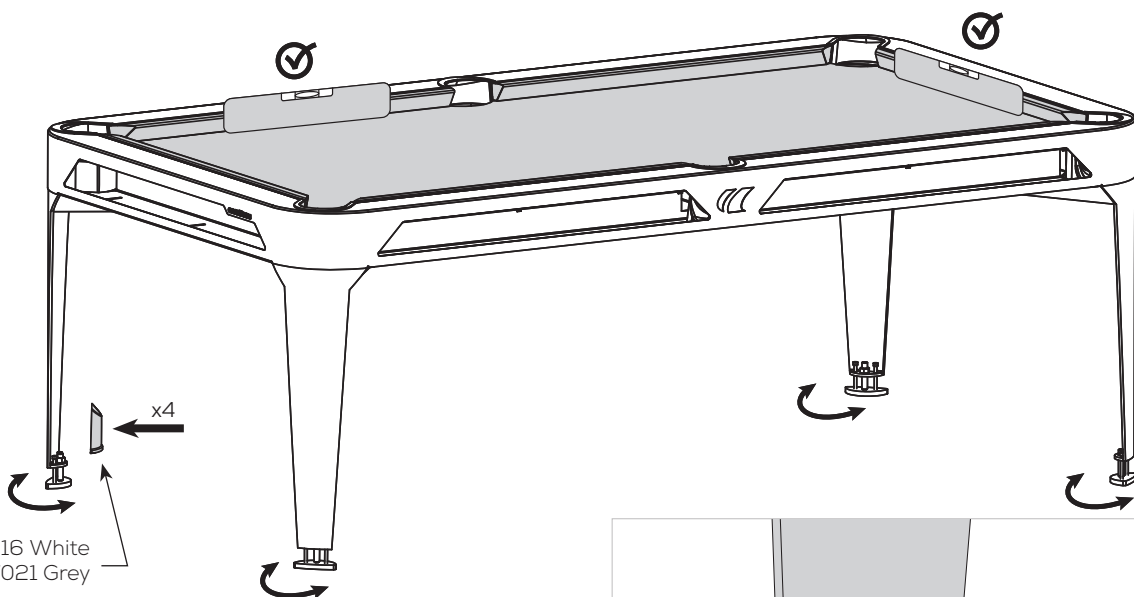

4531.9016 White
4531.7021 Grey

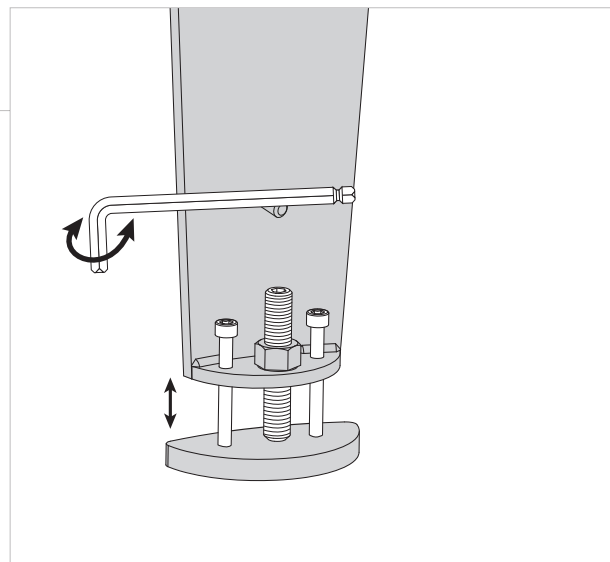
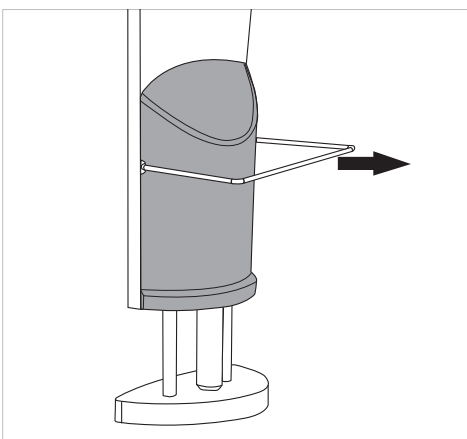

white	.9016
black	.9005
blue	.5020
orange	.2010
yellow	.1005

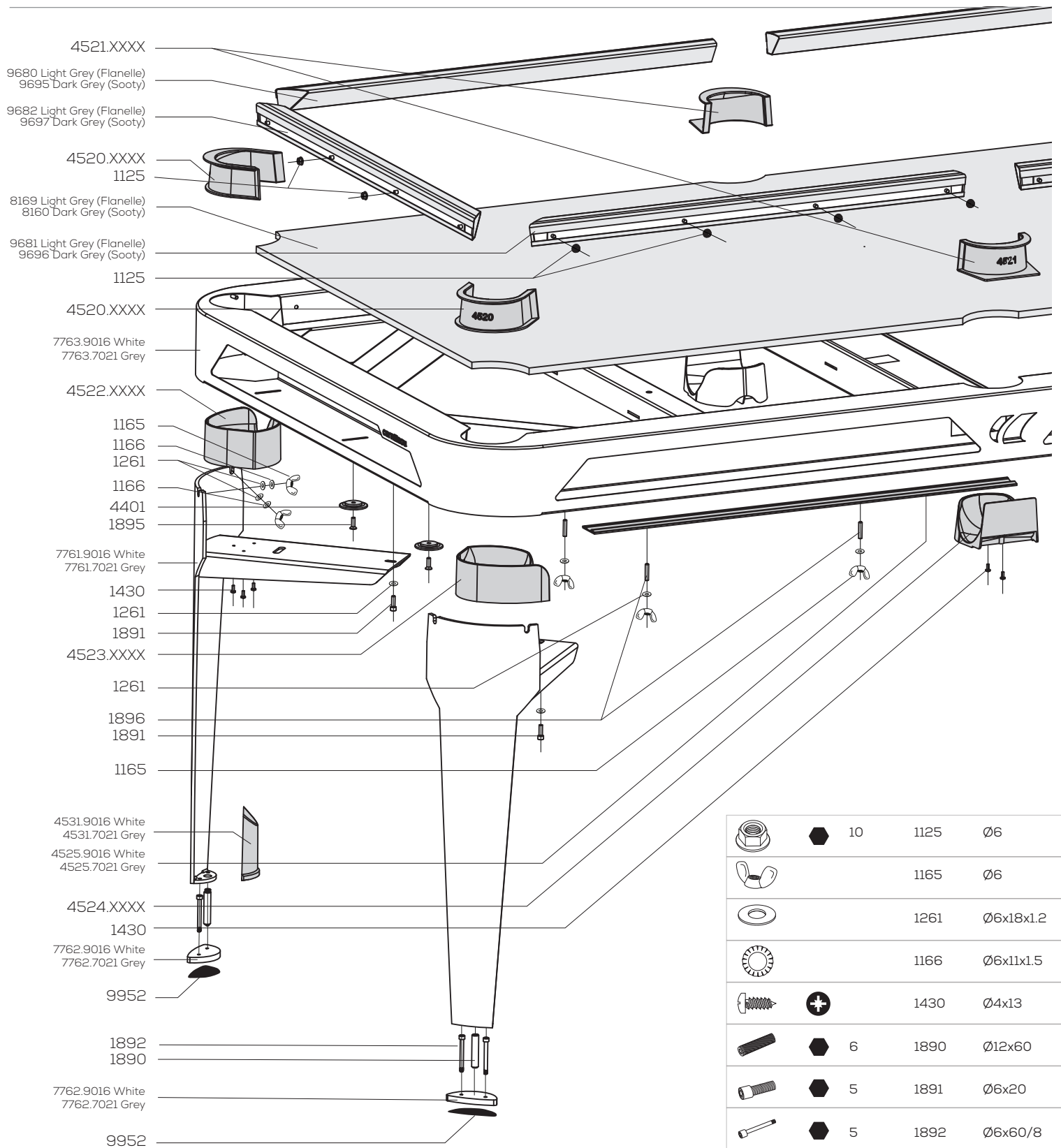

		10	1125	Ø6
			1165	Ø6
			1261	Ø6x18x1.2
			1166	Ø6x11x1.5
		1430		Ø4x13
		6	1890	Ø12x60
		5	1891	Ø6x20
		5	1892	Ø6x60/8
		1895		Ø6x20
		3	1896	Ø6x55
		4401		

F**GÉNÉRAL**

Nous vous remercions de votre choix et vous donnons quelques conseils pour une utilisation optimale de votre billard. Avant de commencer l'assemblage ou l'utilisation, lire attentivement cette notice.

Jeu : Les règles du billard sont fournies dans votre colis et sur fr.cornilleau.com

Sécurité attention : Toute personne manipulant ce billard doit suivre les instructions ci-contre et prendre connaissance de cette notice. Le responsable du montage et de la mise à disposition de ce billard doit communiquer les conseils d'utilisation de cette notice. Dans les collectivités, il est vivement conseillé d'afficher les textes et croquis. N'utiliser ce billard qu'après un montage complet et après avoir vérifié le bon fonctionnement des systèmes de sécurité. Les utilisateurs doivent signaler toutes anomalies tant pour le fonctionnement que pour les défauts sur les systèmes de sécurité. Remplacer immédiatement les pièces défectueuses et interdire l'utilisation du billard jusqu'à la remise en état complète. Le montage, la mise en place et le rangement doivent se faire par des adultes ou sous surveillance et la responsabilité des adultes. Ne pas laisser les enfants sans surveillance autour du billard. En effet, les enfants, en raison de leur naturel, aiment jouer et s'ils se servent du billard à d'autres fins, ils peuvent se trouver devant les dangers ou des situations imprévisibles qui excluent toute responsabilité du fabricant.

**MONTAGE**

Le montage doit être réalisé par 2 adultes en respectant l'ordre des phases de montage. Avant l'assemblage, vérifier que toutes les pièces sont bien contenues dans le colis. Les quantités indiquées permettent de répéter les opérations nécessaires pour chaque phase de montage. Utiliser les outils préconisés à la page 4. Référez-vous au tableau des couleurs en page 3 pour retrouver la référence d'une pièce se terminant par XXXX.

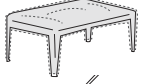
PRÉCAUTIONS

Utilisation très recommandée de la housse de protection.

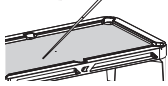

Fausse-queues «abusive».



Réglage de la hauteur des pieds à faire impérativement lors de l'installation du billard et à la suite de chaque déplacement éventuel de celui-ci.



Indoor ou outdoor : seules les billards OUTDOOR résistent aux conditions climatiques extérieures (pluie, humidité, gel, soleil, ...). Même avec une housse, les billards INDOOR se dégradent à l'extérieur.



Ne pas s'asseoir ou monter sur le billard, risque d'effondrement.
Ne pas mettre les plateaux de table sur la tranche (risque de déformation).

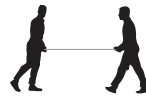

Nous recommandons de manipuler les plateaux de table de jardin à 2 personnes (risque de rayures châssis métallique et tapis).



Nous recommandons de ne pas laisser les queues en extérieur, elles ne résistent pas aux conditions extérieures (pluie, humidité, gel, soleil, ...).

MANIPULATION

Attention à la manipulation de plateaux de table de jardin (risque de rayures châssis métallique et déchirure tapis en cas de choc appuyé).

APRÈS-VENTE

Conserver cette notice et s'y reporter pour vos travaux d'entretien et pour vos commandes de pièces détachées selon la nomenclature en page 9. Pour faciliter le traitement de vos commandes de pièces détachées, veuillez mentionner le type de billard et le numéro de série se trouvant Pour l'entretien de la surface de jeux, ne pas utiliser de produits agressifs (abrasifs, solvants ou acides), nous vous recommandons notre nettoyant régénérant.



ACTIVATION DE GARANTIE
ACTIVATE YOUR GARANTEE

<http://www.cornilleau.com/guarantee-activation>



VIDÉOS DE MONTAGE
ASSEMBLY VIDEOS

www.youtube.com/VideosCornilleau



POUR TOUTES VOS PIÈCES DÉTACHÉES
FOR ALL YOUR SPARE PARTS

www.cornilleau-services.com



cornilleau

CORNILLEAU SAS 14, ROUTE NATIONALE - BP N°2
F-60120 BONNEUIL-LES-EAUX - FRANCE